

$$y = \frac{4422 - 111}{3} = \frac{112 - 120}{3} = 26.3$$

$$x = \frac{588 - 112 - 224 - 120}{3} = 77$$

أضف رسم المسقط الجانبي الأيمن للمسقطين الأصلي والعسوي. استخدم كرتونة بحجم A3 لكل تمرين.

$$H = 313$$

$$Y = 38.33$$

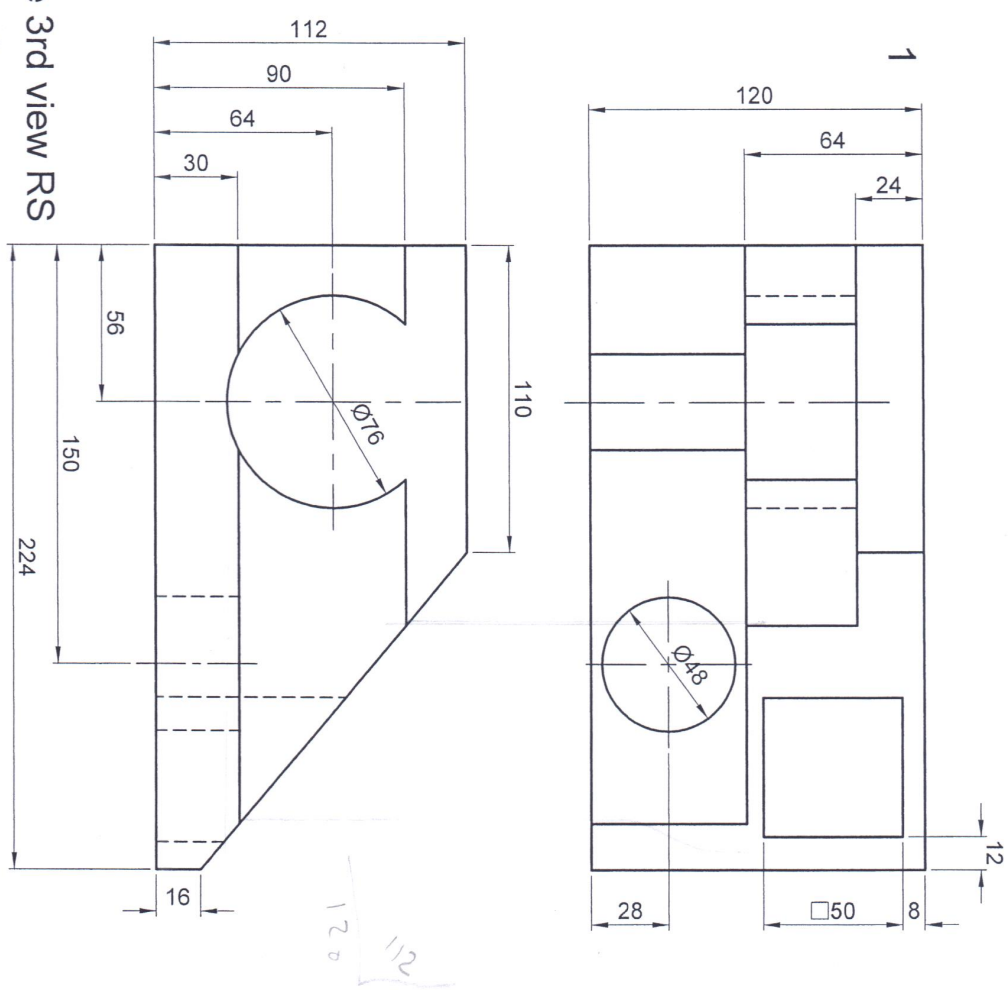
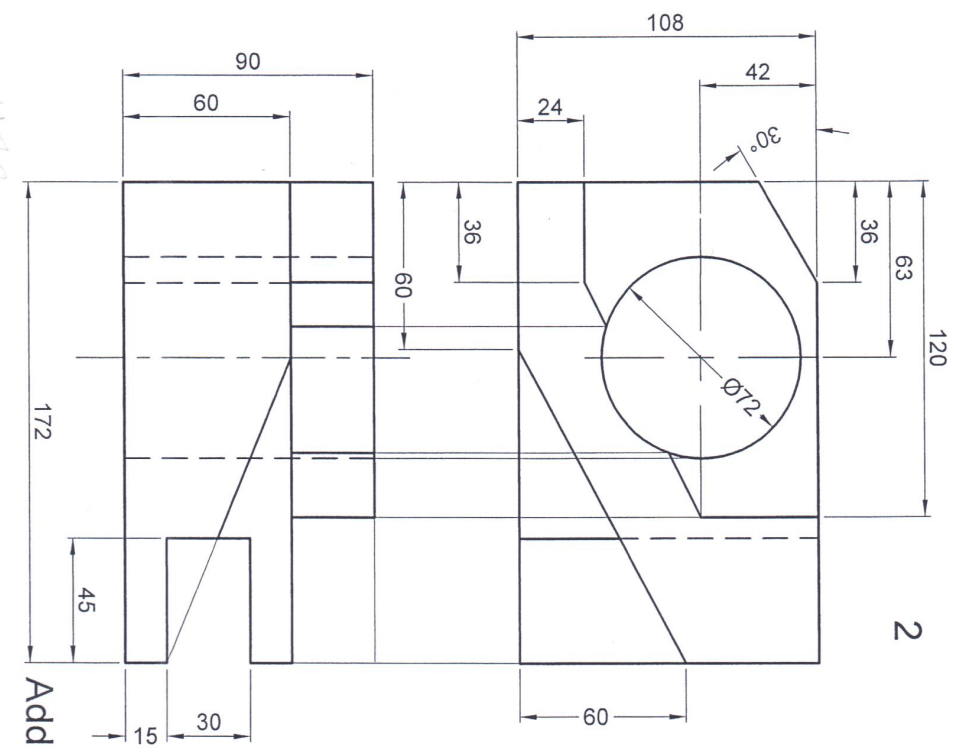

Add the 3rd view RS

THIRD VIEW

/Sh20

اضف رسم المسقط الجانبي الأيمن للمسقطين الأمامي والعلوي. استخدم كرتونة بحجم A3 لكل تمرين.

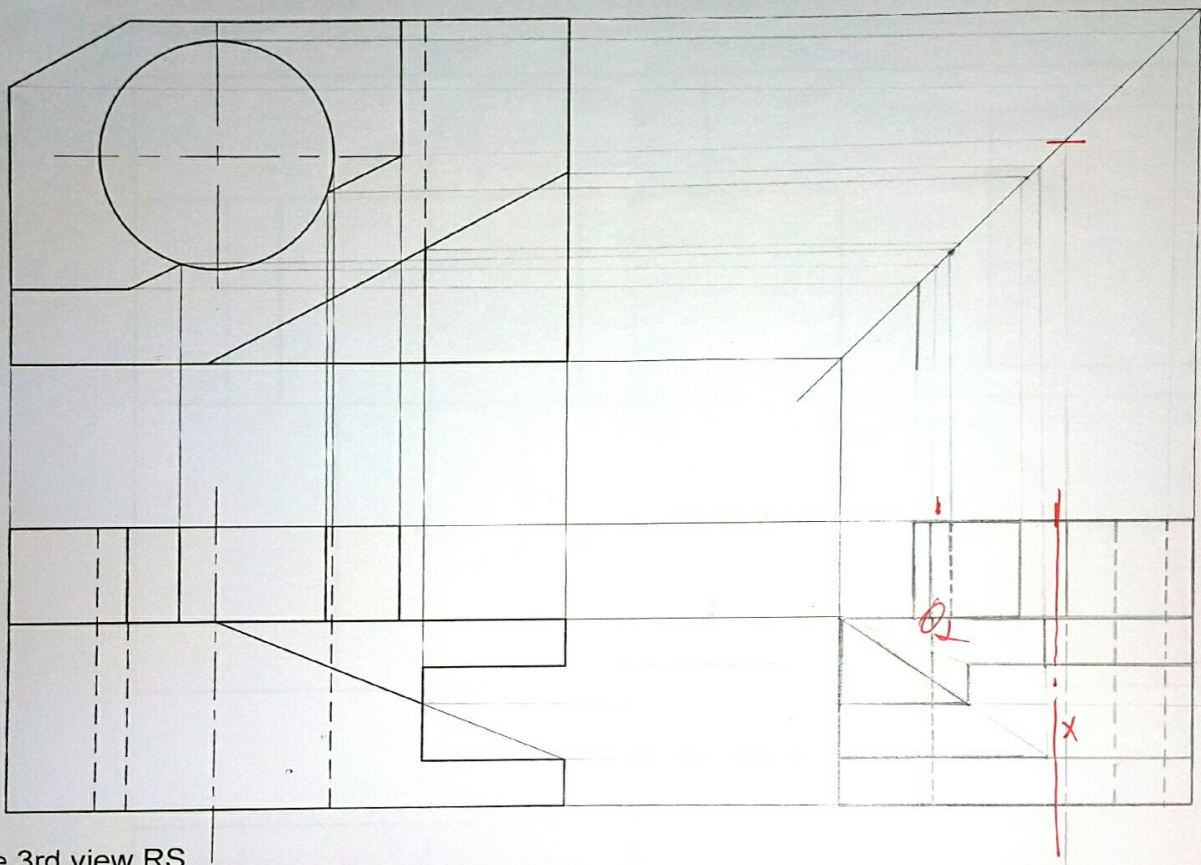

موجه

Add the 3rd view RS

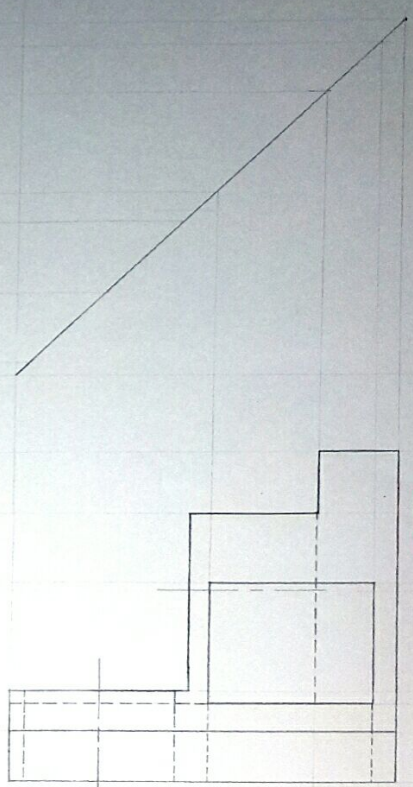
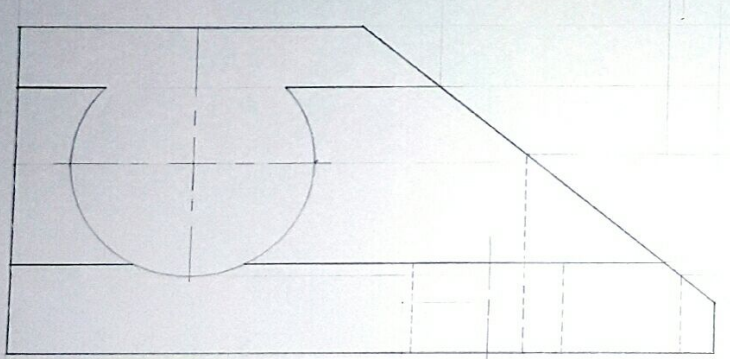
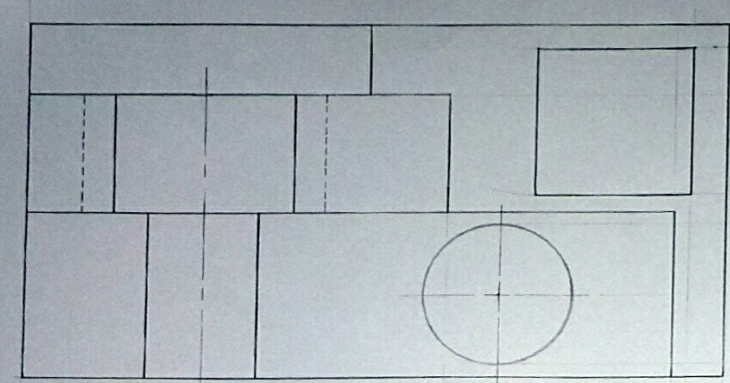

9/10



ADD THE 3RD VIEW RS	MOHANAD SHANN K	1181401	8/4/2019	WD1/SL20	1:1
---------------------	-----------------	---------	----------	----------	-----